

LEGENDA:

- ☉ STÁVAJÍCÍ STROM / KÉR
 - SÁCHA / ŠOUPĚ / ULIČNÍ VPUST
 - ROZHLED USPOŘÁDÁNÍ A – "STŮJ, DEJ PŘEDNOST V JÍZDĚ" PRO RYCHLOST 30 km/h
 - ROZHLED USPOŘÁDÁNÍ B – "STŮJ, DEJ PŘEDNOST V JÍZDĚ" PRO RYCHLOST 50 km/h
 - STÁVAJÍCÍ PARKOVACÍ PRUH V ULICI JISKROVA
 - PROSTOR PRO UMÍSTĚNÍ NÁDOB NA TRÍDĚNÝ ODPAD V ULICI NA OKRUHU
 - ROZHLED PRO ZASTAVENÍ PRO RYCHLOST 30 km/h
 - ▲ VJEZD / VSTUP K RODINNÝM DOMŮM (GARAZIM)
- POZNÁMKA:
ROZHLEDOVÉ TROJÚHELNÍKY PRO USPOŘÁDÁNÍ B – "DEJ PŘEDNOST V JÍZDĚ" NEBYLY VZHLÉDEM K STISNĚNÝM PODMÍNKÁM A ZASTAVĚNÍM OZEMÍ VYNEŠENY

Policie České republiky, jakožto dotčený orgán vydávající stanovisko ve smyslu ust. §77/2b z.č. 361/2000Sb. s předloženým návrhem souhlasí, neboť odpovídá obecným požadavkům na bezpečnost a plynulost provozu na pozemních komunikacích.
Odsouhlaseno dne 27.3.2024 pod č.j. KRPL-24469-2/CJ-2024-180506-03 za podmínky dodržení zejména vyhl. č. 294/2015Sb., Technických podmínek č. 65 a 133.
Stanovisko nelze užít samostatně. Slouží jako podklad pro silniční správní úřad. Pokud nebude do jednoho roku správním úřadem vydáno povolení na předmětnou žádost, pozbývá stanovisko platnosti.

LEGENDA DOPRAVNÍHO ZNAČENÍ A ZAŘÍZENÍ:

- ⊗ B 28 STÁVAJÍCÍ SVISLÉ DOPRAVNÍ ZNAČENÍ
- ⊗ C 36 RŮŠENÉ SVISLÉ DOPRAVNÍ ZNAČENÍ
- ⊗ IP 11c NAVRŽENÉ SVISLÉ DOPRAVNÍ ZNAČENÍ
- NAVŘENÉ VODOROVNÉ DOPRAVNÍ ZNAČENÍ – BÍLÁ BARVA
- NAVŘENÉ VODOROVNÉ DOPRAVNÍ ZNAČENÍ – ŽLUTÁ BARVA
- DOPRAVNÍ ODRAZOVÉ ZRCADLO
- PLASTOVÝ REGULAČNÍ SLOUPEK ORANŽOVÝ

NAVŘENÁ VARIANTA:

- NAVŘENÁ ZÓNA TEMPO 30 - DOVOLENÁ RYCHLOST 30 km/h
- ZKLIDNĚNÍ DOPRAVY - KŘIŽOVATKY V ZÓNE TEMPO 30 ŘEŠENY BEZ SDZ - PŘEDNOST Z PRAVA
- NAVŘENÝ PARKOVACÍ PRUH - NOVÉ PARKOVÁNÍ PRO 187 AUTOMOBILŮ
- V ULICI JISKROVA JSOU V SOUČASNÉ DOBĚ PARKOVACÍ PRUH PRO 27 AUTOMOBILŮ
- ÚPRAVA DVŮ ROZLEHLÝCH KŘIŽOVATEK POMOCÍ VZD Z REGULACIÍCH SLOUPKŮ
- OSAZENÍ DOPRAVNÍHO ODRAZOVÉHO ZRCADLA
- NÁVRH VYDZ V MÍSTĚ VÝHIBEN A V NÁROŽÍ KŘIŽOVATEK

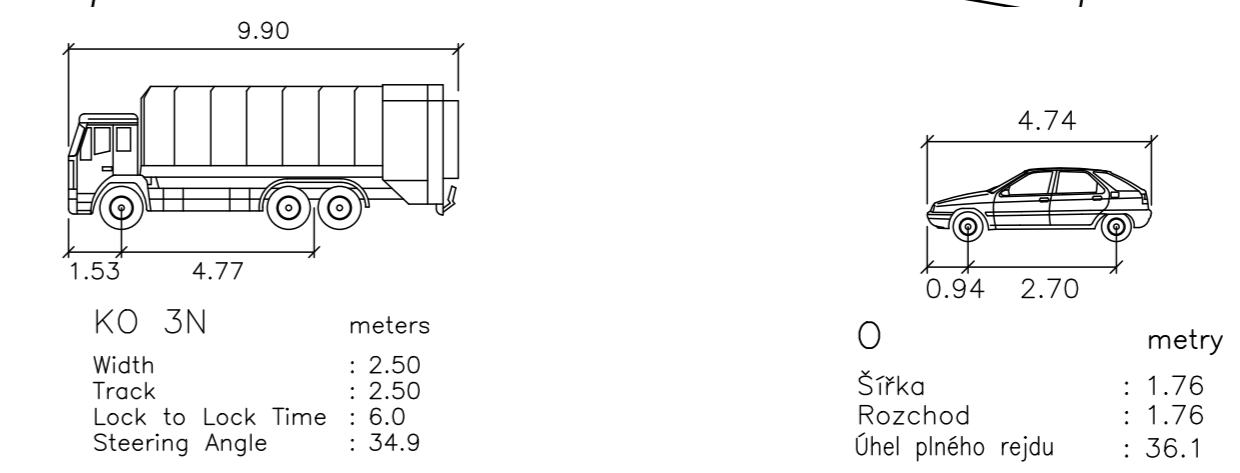

VEŠNÉ KŘIVKY KONSTRUOVÁNY PRO VOZIDLO SVODŮ ODPADŮ SE TĚMI NÁPRAVAMI (KO 3N), R = 10,25 m (TP 171)

VEŠNÉ KŘIVKY KONSTRUOVÁNY PRO VOZIDLO TYP OSOBNÍ (O), R = 5,85 m (TP 171)

POZNÁMKA:
PRO ÚČELY NÁVRHU DOPRAVNÍHO ŘEŠENÍ ZÓNY TEMPO 30 V UL. DĚLOSTŘELECKÁ, VOĐNÁNSKÁ, NA OKRUHU, TERONSKÁ, JASELSKÁ, JISKROVA A BACHMAČSKÁ V LIBERCI NEBYLO PROVÁDĚNO VÝŠKOVÉ ANI POLHOVNÉ ZAMĚŘENÍ. STÁVAJÍCÍ SMĚROVÉ VĚDNI SLOUCE VČETNĚ OKOLNÍCH VÁZEB, HRANÝ VOZOVKY, CHODNÍKY, DOPRAVNÍ ZNAČENÍ, APOD. BYLO PŘEVZATO Z GEOPORTÁLU DIGITÁLNÍCH MAP LIBERECHEHO KRAJE A BYLO DOPROČASNO DLE NAMĚŘENÝCH VZDÁLENOSTÍ Z MÍSTNÍHO SETŘENÍ A PŘEKŘEŠLENO Z ORTOFOTOMAP.

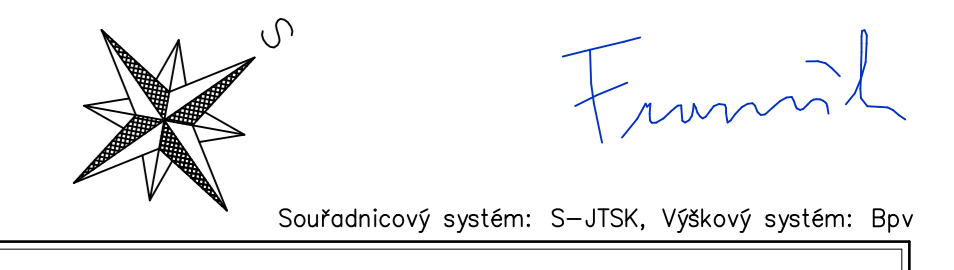

PROJEKT: STATUTÁRNÍ MĚSTO LIBEREC

FRAPEX Liberec s.r.o.
Jabotněcká 88/18, 460 05 Liberec – Kristiánov
(tel) +420 721 208 945, (e) info@frapex.cz, www.frapex.cz

VYPRACOVANÝ: Ing. Václav PETRŮŠEK

PROJEKTOVANÝ: Ing. Petr FRANČÍK

OBJEDNATEL: MĚSTO LIBEREC

MÍSTO: Liberec

STAV: DOPRAVNÍ ŘEŠENÍ ZÓNY TEMPO 30 V UL. DĚLOSTŘELECKÁ, VOĐNÁNSKÁ, NA OKRUHU, TERONSKÁ, JASELSKÁ, JISKROVA A BACHMAČSKÁ

STAV: SITUACE – NAVŘENÁ VARIANTA

ČÍSLO DOKUMENTU: 03/2024

DATA: 01/2024

FORMÁT: 5x44

MĚŘITVO: 1:500

STAV: TP

PRŮVA: C.4